

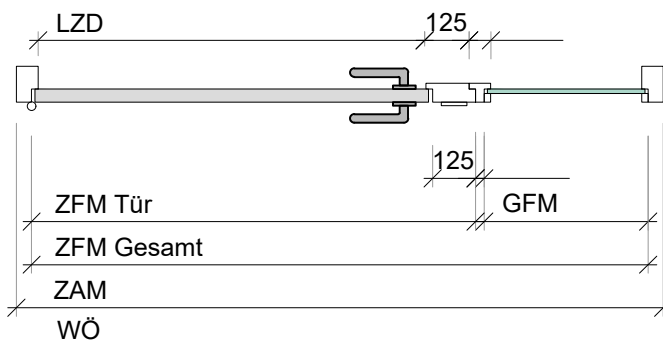

Schnitt A-A



Systemskizze - ohne Maßstab und Details

□ = Position Profile ○ = Position Glasleisten

Zargentyp		EAT-1-29-TTM L	Zarge vorgerichtet für Oberblende gegengefälzt und Glasseitenteil zur Schloßkante, mit Türterminalmodul	WÖ Wandöffnungsmaß GZAM Grundzargenaußenmaß GZIM Grundzargeninnenmaß ZAM Zargenaußenmaß LTD lichter Türdurchgang LZD lichter Zargendurchgang ZFM Zargenfalzmaß DFM Durchgangsfalzmaß TAM Türblattaussenmaß OAH Oberblende Ansichtshöhe OFM Oberblendenfalzmaß BUK Bandunterkonstruktion	MW Maulweite PA Profilaussenmaß GFM Glasfalzmaß GM Glasmaß BL Blendenlänge F Fugenbreite
MW / PA					
Pfostentyp		Auftragsnummer		 TÜREN ZARGEN PROFILE	Kutschenweg 12 D-76287 Rheinstetten +49 721 5169 0 info@kueffner.de www.kueffner.de
Kämpfertyp		Laufnummer	Kundenposition		
Glasleiste					
DIN					
BUK					
Oberfläche					
Dichtung Wand					
Dichtung Falz					

EAT129TTML