

FINGERSCHUTZTÜREN

Sichere Türen für Kinder

KITA EXPRESS
15 Arbeitstage

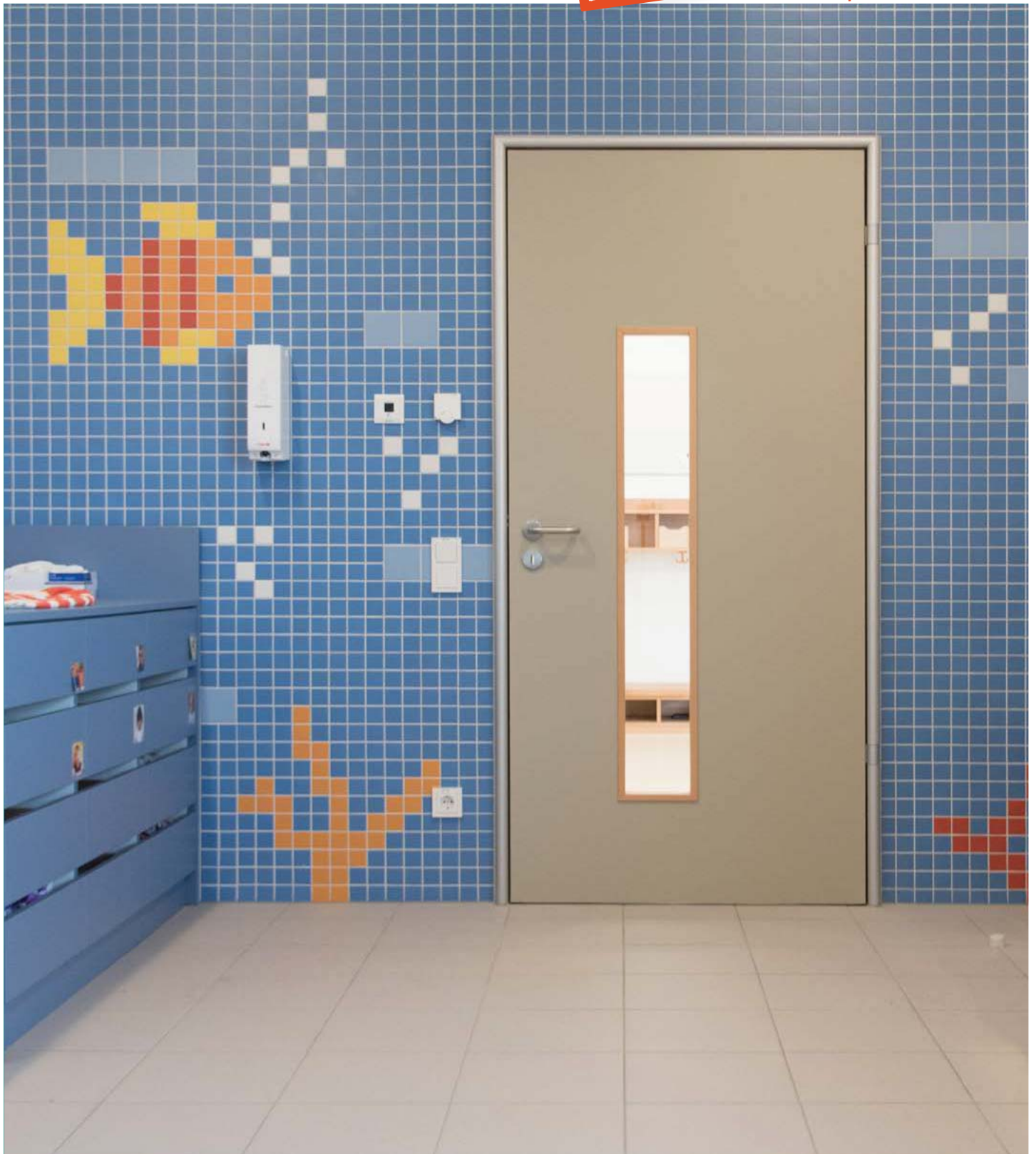

1

Elementaufteilung wählen

Wähle den gewünschten Elementtyp. Es steht optional die Ausführung mit Oberlicht oder Seitenteil zur Verfügung.

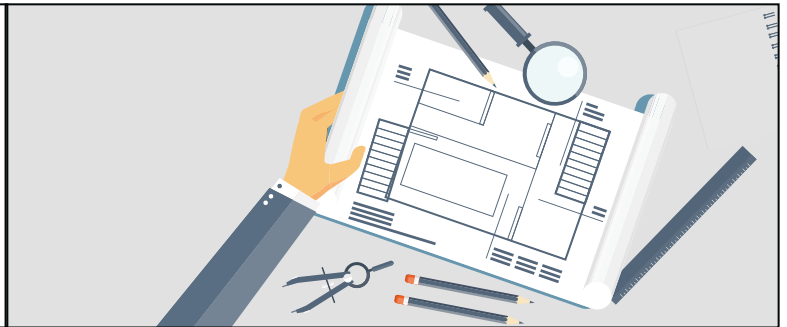

2

Formular ausfüllen

Trage die DIN-Richtungen, Elementabmessungen, Maulweiten (Wanddicken), Oberflächen und weitere technische Daten in die 3 Formularblätter ein.

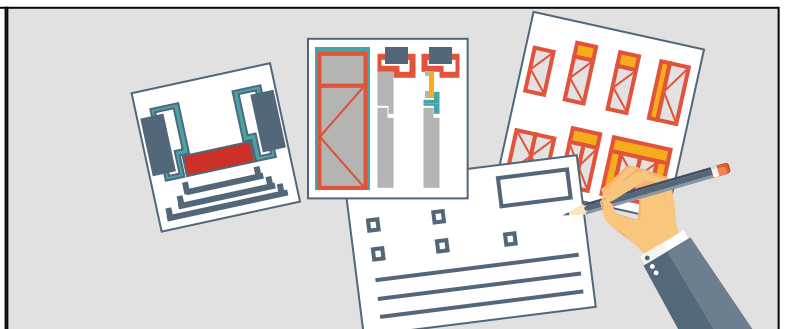

3

Bestellung absenden

Sende die Bestellung über den Küffner Fachhandel an info@kueffner.de oder Fax +49 721 5169 40
Bearbeitung noch am selben Tag bei Bestellung bis 10:00 Uhr



4

Produktion

Der Auftrag startet umgehend - ohne weitere Freigabe, er wird direkt in die Fertigung eingetaktet. Änderungen sind nicht möglich.

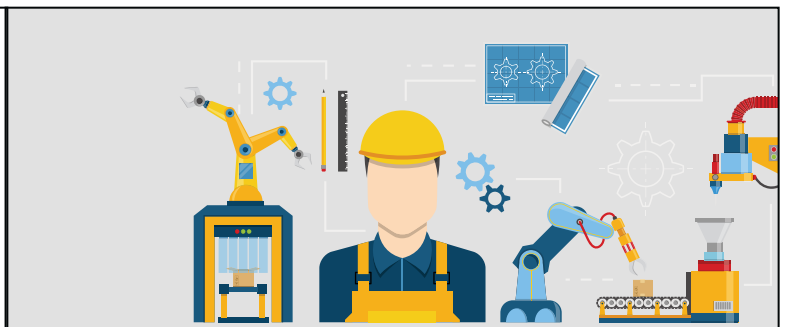

5

Versand der Fingerschutz - Elemente

Nach max. 15 Arbeitstagen (abhängig von der Elementausführung und der Oberfläche) erfolgt der Versand oder Abholung im Werk.



ANFRAGE / BESTELLUNG über den Küffner Fachhandel
FINGERSCHUTZ - TÜRELEMENTE

Küffner Aluzargen GmbH & Co. OHG
Kutschenweg 12
D - 76287 Rheinstetten

info@kueffner.de

KITA EXPRESS
15 Arbeitstage

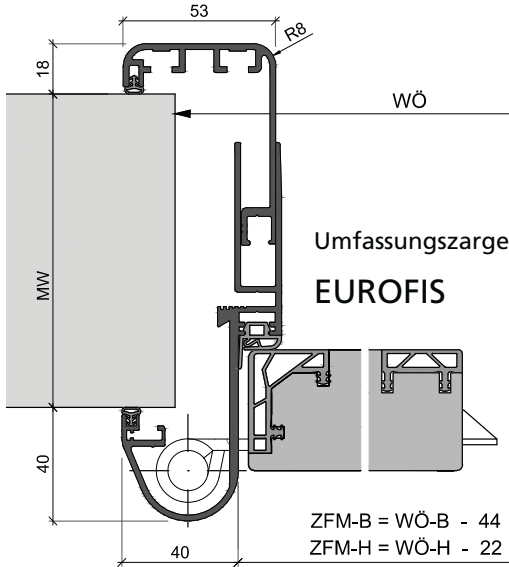

FINGERSCHUTZ - TÜRBLATT

Beanspruchungsklasse 4 - Extrem, Klimaklasse II,
Objekt-Einsteckschloß Klasse 3 mit Flüsterkomfort und Edelstahlstulp,
ZFM-Tür max. 966 x 2108mm

Fingerschutz-
dichtung: schwarz grau

Türblatt-
Oberfläche: HPL-Schichtstoff 0,8mm
ABS-Kante 2mm, ähnlich Dekor (dreiseitig)

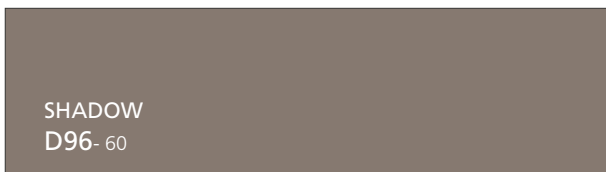

Firmenstempel	Seite 1 von 3
Bearbeiter	
Telefon	
Bauvorhaben / Kommission	
Küffner - Angebot	
Datum / Unterschrift	

FERTIGUNGSZEIT MAX. 15 ARBEITSTAGE
bei Auftrag über dieses Bestellformular, zzgl. Versand

HINWEIS: Das Express-Lieferprogramm für Fingerschutzelemente stellt nur einen Auszug der kompletten Küffner Lieferpalette dar. Weitere Elementaufteilungen, Zargenvarianten und Oberflächen (RAL, DB, NCS oder Eloxal), sowie Dekore und Furnieroberflächen sind im Standard-Programm erhältlich (Lieferzeiten auf Anfrage).
Weitere Informationen: kueffner.de/fingerschutztueren

FINGERSCHUTZ - TÜRZARGE

aus Aluminium-Strangpressprofil, Gehrungseckverbindungen vormontiert
(verdeckt verschraubt und verklebt), inkl. 3D-Stahlschraubanker

Schlossbereich:

- Fallen- und Riegelfräsung im Zargenfalz
- Edelstahl-Schließblech mit Fallenführung

Falzdichtung: schwarz grau

Band: 2 Küffner-Fingerschutzbänder, aus Edelstahl, mit massiver Aluminiumrolle, natur eloxiert E6 EV1

Zargen-
Oberfläche: Aluminium eloxiert E6 EV1 oder pulverlackiert

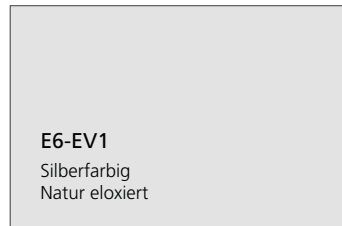

LICHTAUSSCHNITT RECHTECK

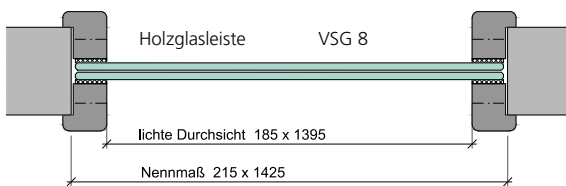
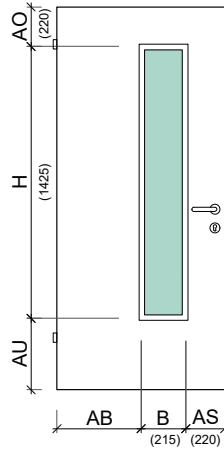

Lichtausschnitt rechteckig - LA-R	
	Schlitzglas Glasleisten sind sichtbar geschraubt.
B Breite (Nennmaß)	215 mm
H Höhe (Nennmaß)	1425 mm
AO \geq 220 mm Abstand oben	220 mm
AU \geq 350 mm Abstand unten	ergibt sich aus den Türblattabmessungen
AS \geq 220 mm Abstand Schlosskante	220 mm
AB \geq 220 mm Abstand Bandkante	ergibt sich aus den Türblattabmessungen
GL Glasleiste	<input type="checkbox"/> Weiß ummantelt ~ RAL 9016 <input type="checkbox"/> Holz - Buche massiv, klarlackiert

LICHTAUSSCHNITT BULLAUGE

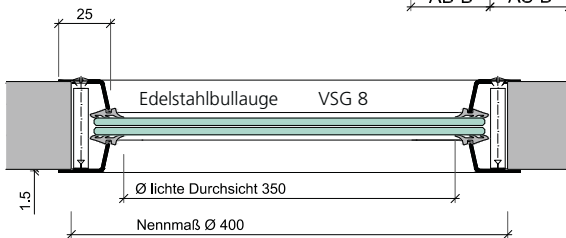
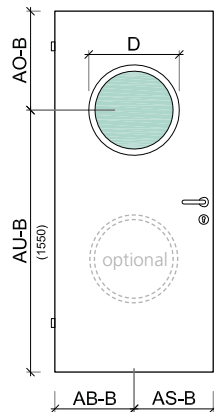

Bullauge - LA-B1		
	Bullauge Edelstahl einseitig auf Bandgegenseite verschraubt	
D Durchmesser	400 mm	
LD lichte Durchsicht	350 mm	
Anzahl	1 Stück	2 Stück
AO-B Abstand oben		
AU-B Abstand unten		
AB-B Abstand Bandkante		
AS-B Abstand Schlosskante		

DRÜCKERGARNITUREN

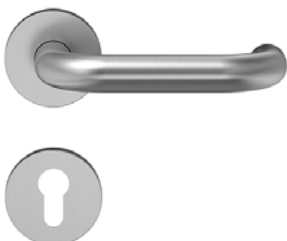

Edelstahl Objektgarnitur U-Form, matt gebürstet, mit OGL Click Gleitlagertechnik, geprüft nach EN 1906 Klasse 4, 8 mm Vierkantstift mit Spezialmadenschrauben. Befestigung beidseitig unsichtbar. Drücker festdrehbar gelagert in Stahlunterkonstruktion mit Stütznocken.

Garnitur lose beigelegt.
(Türblatt ohne Stütznockenbohrung)

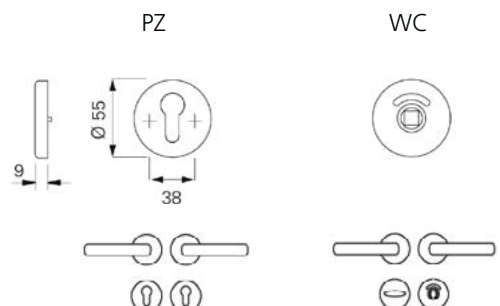

TÜREN ZARGEN PROFILE

Produktübersicht

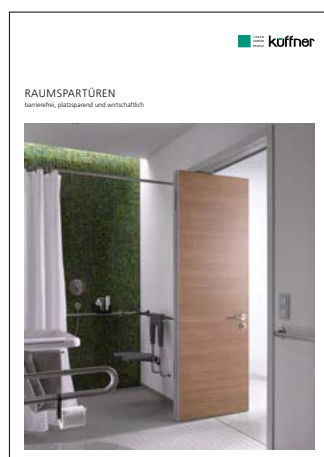
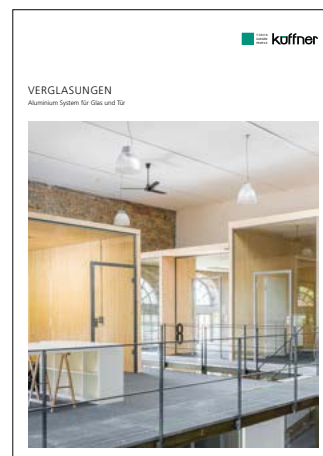

Küffner Aluzargen
GmbH & Co. OHG
Kutschenweg 12
D - 76287 Rheinstetten
fon +49 721 5169 - 0
fax +49 721 5169 - 40
info@kueffner.de