

FINGERSCHUTZTÜREN

Sichere Türen für Kinder

KITA EXPRESS
15 Arbeitstage



OHNE
Fingerschutzrollo
oder zusätzliche
Beschläge

1

Elementaufteilung wählen

Wähle den gewünschten Elementtyp. Es steht optional die Ausführung mit Oberlicht oder Seitenteil zur Verfügung.



2

Formular ausfüllen

Trage die DIN-Richtungen, Elementabmessungen, Maulweiten (Wanddicken), Oberflächen und weitere technische Daten in die 3 Formularblätter ein.



3

Bestellung absenden

Sende die Bestellung über den Kuffner Fachhandel an info@kueffner.de oder Fax +49 721 5169 40

Bearbeitung noch am selben Tag bei Bestellung bis 10:00 Uhr



4

Produktion

Der Auftrag startet umgehend - ohne weitere Freigabe, er wird direkt in die Fertigung eingetaktet. Änderungen sind nicht möglich.

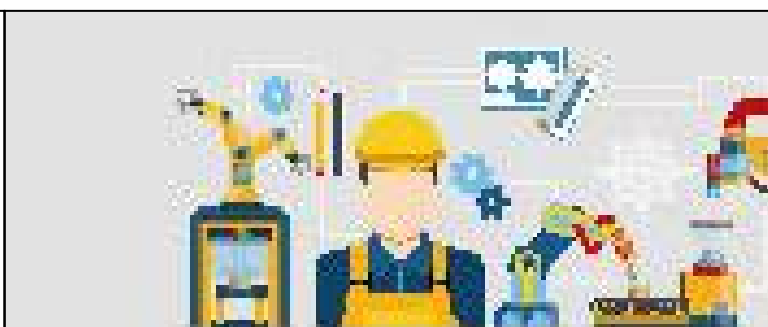

5

Versand der Fingerschutz - Elemente

Nach max. 15 Arbeitstagen (abhängig von der Elementausführung und der Oberfläche) erfolgt der Versand oder Abholung im Werk.

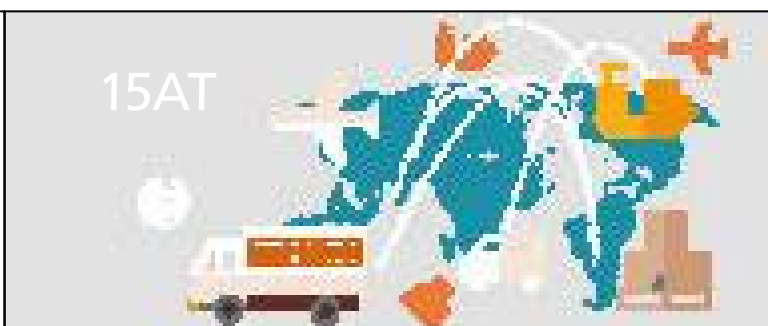

ANFRAGE / BESTELLUNG über den Küffner Fachhandel
FINGERSCHUTZ - TÜRELEMENTE

Küffner Aluzargen GmbH & Co. OHG
 Kutschenweg 12
 D - 76287 Rheinstetten

info@kueffner.de

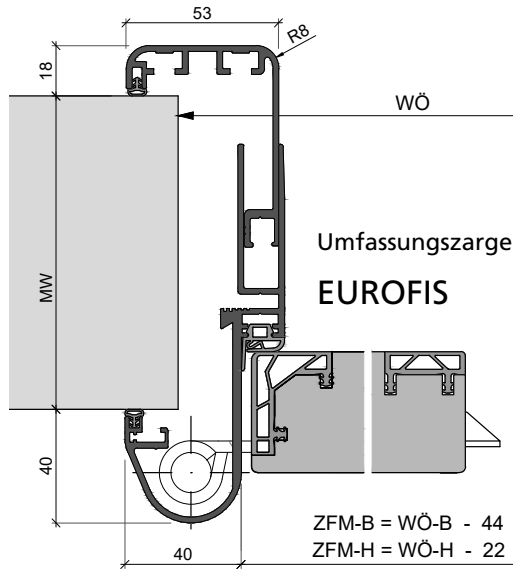

FINGERSCHUTZ - TÜRBLATT

Beanspruchungsklasse 4 - Extrem, Klimaklasse II,
 Objekt-Einsteckschloß Klasse 3 mit Flüsterkomfort und
 Edelstahlstulp, ZFM-Tür max. 966 x 2108mm

Fingerschutz-
 dichtung:

- schwarz grau

Türblatt-
 Oberfläche: HPL-Schichtstoff 0,8mm
 ABS-Kante 2mm, ähnlich Dekor (dreiseitig)

SNOW WHITE 9417 - 60
SILVER GREY 0160 - 60
SHADOW D96 - 60
GLOBAL BEECH (Buche Dekor) 4306 - 60

Firmenstempel
Bearbeiter
Telefon
Bauvorhaben / Kommission
Küffner - Angebot
Datum / Unterschrift

FERTIGUNGSZEIT MAX. 15 ARBEITSTAGE
 bei Auftrag über dieses Bestellformular, zzgl. Versand

HINWEIS: Das Express-Lieferprogramm für Fingerschutzelemente stellt nur einen Auszug der kompletten Küffner Lieferpalette dar. Weitere Elementaufteilungen, Zargenvarianten und Oberflächen (RAL, DB, NCS oder Eloxal), sowie Dekore und Furnieroberflächen sind im Standard-Programm erhältlich (Lieferzeiten auf Anfrage).
 Weitere Informationen: kueffner.de/fingerschutztueren

FINGERSCHUTZ - TÜRZARGE

aus Aluminium-Strangpressprofil, Gehrungseckverbindungen vormontiert (verdeckt verschraubt und verklebt), inkl. 3D-Stahlschraubanker

Schlossbereich:

- Fallen- und Riegelfräsung im Zargenfalz
 Edelstahl-Schließblech mit Fallenführung

Falzdichtung: schwarz grau

Band: 2 Küffner-Fingerschutzbänder, aus Edelstahl, mit massiver Aluminiumrolle, natur eloxiert E6 EV1

Zargen-
 Oberfläche: Aluminium eloxiert E6 EV1 oder pulverlackiert

E6-EV1 Silberfarbig Natur eloxiert	RAL 9016 Verkehrsweiß seidenglänzend
RAL 9016-TREND Verkehrsweiß Feinstruktur matt	RAL 9006-TREND Weißaluminium Feinstruktur matt
RAL 9007-TREND Graualuminium Feinstruktur matt	DB 703-TREND Eisenglimmer Grau Feinstruktur matt

Standard wahlweise
 Stand 05 | 2024

LICHTAUSSCHNITT RECHTECK

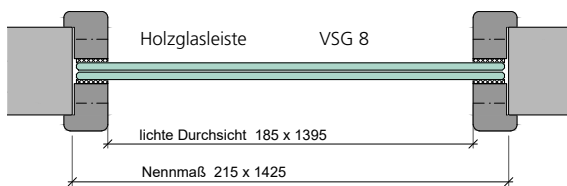
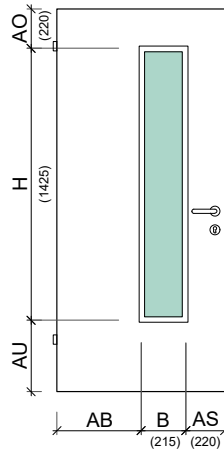

Lichtausschnitt rechteckig - LA-R	
	Schlitzglas Glasleisten sind sichtbar geschraubt.
B Breite (Nennmaß)	215 mm
H Höhe (Nennmaß)	1425 mm
AO ≥ 220 mm Abstand oben	220 mm
AU ≥ 350 mm Abstand unten	ergibt sich aus den Türblattabmessungen
AS ≥ 220 mm Abstand Schlosskante	220 mm
AB ≥ 220 mm Abstand Bandkante	ergibt sich aus den Türblattabmessungen
GL Glasleiste	<input type="checkbox"/> Weiß ummantelt ~ RAL 9016 <input type="checkbox"/> Holz - Buche massiv, klarlackiert

LICHTAUSSCHNITT BULLAUGE

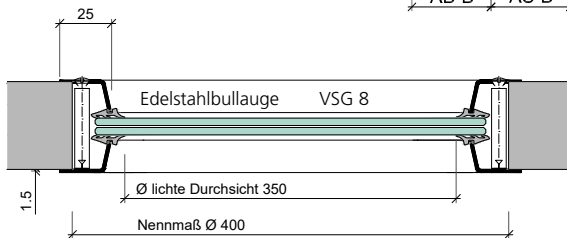
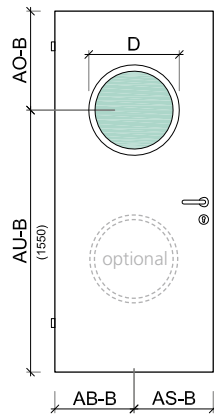

Bullaue - LA-B1		
	Bullaue Edelstahl einseitig auf Bandgegenseite verschraubt	
D Durchmesser	400 mm	
LD lichte Durchsicht	350 mm	
Anzahl	1 Stück	2 Stück
AO-B Abstand oben		
AU-B Abstand unten		
AB-B Abstand Bandkante		
AS-B Abstand Schlosskante		

DRÜCKERGARNITUREN

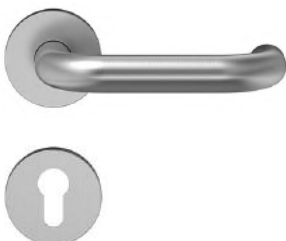

Edelstahl Objektgarnitur U-Form, matt gebürstet, mit OGL Click Gleitlagertechnik, geprüft nach EN 1906 Klasse 4, 8 mm Vierkantstift mit Spezialmadenschrauben. Befestigung beidseitig unsichtbar. Drücker festdrehbar gelagert in Stahlunterkonstruktion mit Stütznocken.

Garnitur lose beigelegt.
(Türblatt ohne Stütznockenbohrung)

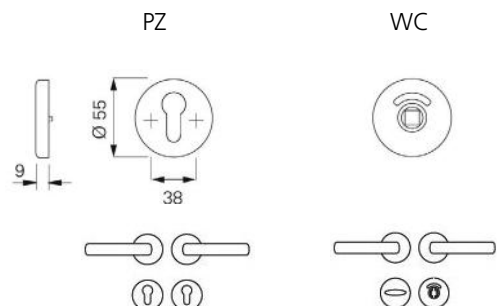

TÜREN ZARGEN PROFILE

Produktübersicht

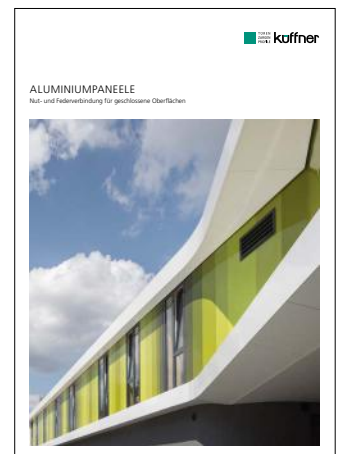
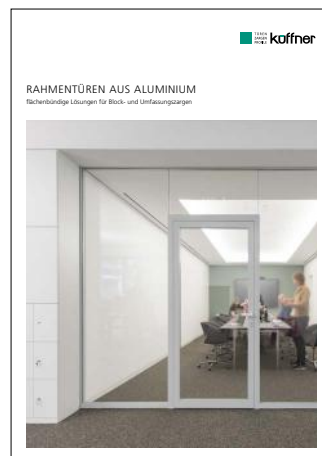

Küffner Aluzargen
GmbH & Co. OHG
Kutschenweg 12
D - 76287 Rheinstetten
fon +49 721 5169 - 0
fax +49 721 5169 - 40
info@kueffner.de